

中华人民共和国国家标准

机床夹具零件及部件
夹持式内拔顶尖

GB/T 12879-91

The parts and units of jigs and fixtures
Holding inside draft centre

1 主题内容

本标准规定了规格为 12~100 mm 的夹持式内拔顶尖。

2 引用标准

- GB 1298 碳素工具钢技术条件
- GB 1443 工具柄自锁圆锥的尺寸和公差
- GB/T 2259 机床夹具零件及部件技术要求

3 尺寸

尺寸如下图及表所示。

其余 $\sqrt{12.5}$

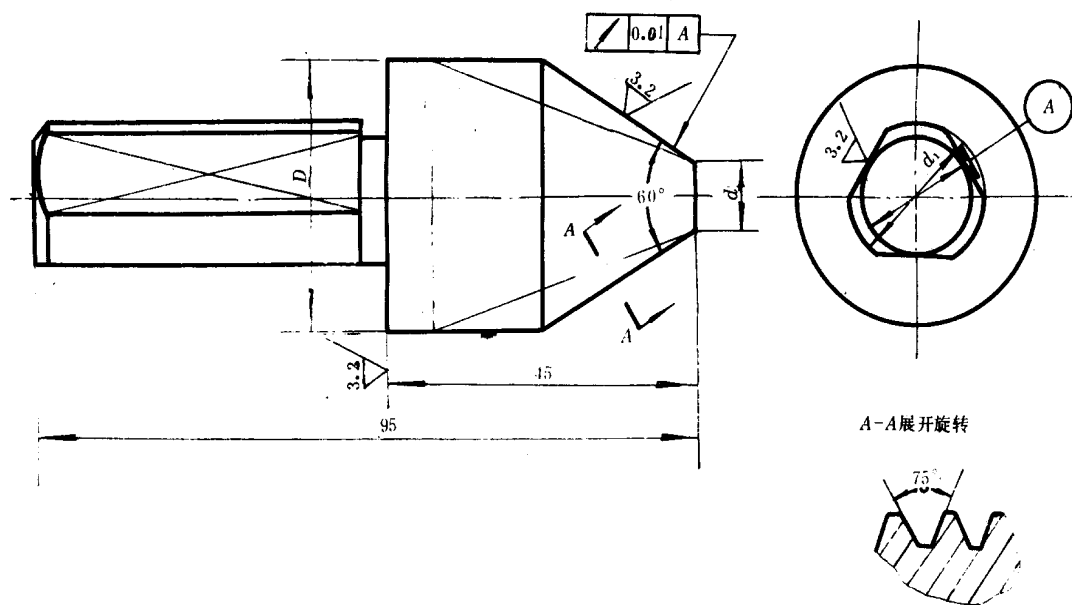

mm											
d	基本尺寸	12	16	20	25	32	40	50	63	80	100
	极限偏差	0 -0.5									
D		35	40	45	50	55	63	75	90	110	125
d_1		20		25	30		45		50		60

4 技术条件

- 4.1 材料:T 8 按 GB 1298 的规定。
- 4.2 热处理:HRC 55~60。
- 4.3 其他技术条件按 GB/T 2259 的规定。

5 标记

5.1 标记示例:

$d=12$ mm 的夹持式内拨顶尖:

顶尖 12 GB/T 12879

附加说明:

本标准由中华人民共和国机械电子工业部机械标准化研究所提出。

本标准由机械电子工业部机械标准化研究所归口。

本标准由机械电子工业部机械标准化研究所负责起草。

本标准参加起草单位:北京第二机床厂、北京内燃机厂、沈阳第一机床厂、沈阳气体压缩机厂、武汉重型机床厂。

本标准自实施之日原部标准 JB 3388—83《夹持式内拨顶尖 尺寸》作废。